



AUTO TORNO LUCÉLIA
Recuperação Hidráulica



Tecnologia em máquinas e manutenção hidráulica

CATÁLOGO DE PEÇAS

CARREGADEIRA SANTAL CMP MASTER

santal

2015

Auto Torno Lucélia EPP
Serviço de Atendimento Auto Torno Lucélia
Rua Cezar Sgarbi, 1313 Vila Dalva – Lucélia/SP - CEP: 17.780-000
SAE +55 (0xx18) 3551-2042 +55(0xx18) 3551-4203
www.autotornolucelia.com.br – contato@autotornolucelia.com.br



AUTO TORNO LUCÉLIA
Recuperação Hidráulica



Tecnologia em máquinas e manutenção hidráulica

ÍNDICE

DESCRIÇÃO	CÓDIGO	PÁG.
CILINDRO HIDRÁULICO RASTELO	1911.000.1	03
CILINDRO HIDRÁULICO GIRO – (110.00 MM)	1911.001.0	04
CILINDRO HIDRÁULICO BRAÇO	1911.003.6	05
CILINDRO HIDRÁULICO LANÇA	1911.002.8	06
CILINDRO HIDRÁULICO GARRA – (91.00)	1911.004.4	07

Auto Torno Lucélia EPP

Serviço de Atendimento Auto Torno Lucélia

Rua Cezar Sgarbi, 1313 Vila Dalva – Lucélia/SP - CEP: 17.780-000

SAE +55 (0xx18) 3551-2042 +55(0xx18) 3551-4203

www.autotornolucelia.com.br – contato@autotornolucelia.com.br



Tecnologia em máquinas e manutenção hidráulica

CILINDRO HIDRÁULICO 1911.000.1 (RASTELO)

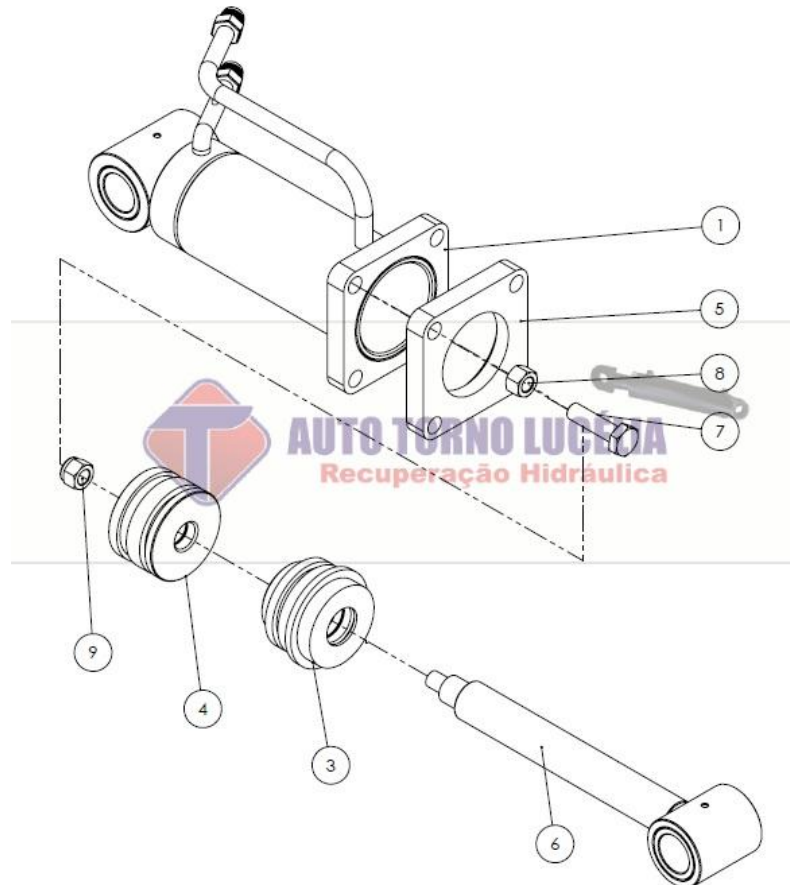

ITEM	DESCRIÇÃO	ITEM	DESCRIÇÃO
06	HASTE COD. 1911.168.7	09	PORCA COD. 1058.013.7
00	BUCHA CAMISA COD. 1911.053.2	05	TAMPA COD. 1911.135.00
03	CABEÇOTE COD. 1911.135.0	01	CAMISA COD. 1911.130.0
04	EMBOLO COD. 1910.107.0	07	PARAFUSO COD. 1008.053.3
00	BUCHA HASTE COD. 1911.053.2	00	REPARO COD.SAN. 1911.000.1
08	PORCA COD. 1013.008.5		

DESCRIÇÃO TÉCNICA :

Largura = mm
Altura = mm
Comprimento = mm



Tecnologia em máquinas e manutenção hidráulica

CILINDRO HIDRÁULICO 1911.001.0 (GIRO 110.00 MM)

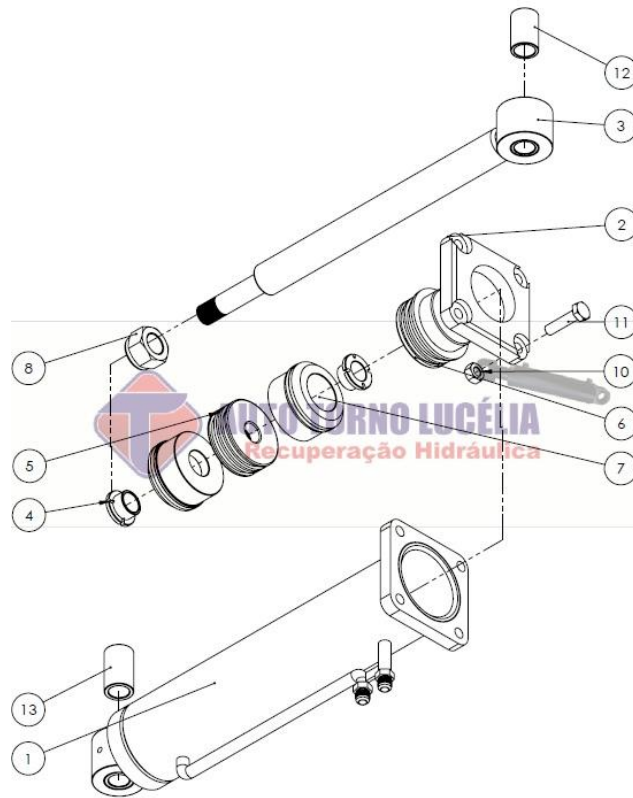

ITEM	DESCRIÇÃO	ITEM	DESCRIÇÃO
01	CAMISA COD. 1911.098.2	02	TAMPA COD. 1911.081.80
03	HASTE COD. 1911.083.4	07	AMORTECEDOR DIANTEIRO COD. 0013.629.9
12	BUCHA HASTE COD. 1911.086.9	00	AMORTECEDOR TRASEIRO COD. 0013.629.9
13	BUCHA CAMISA COD. 1911.099.0	06	ESPACADOR COD. 2272.040.6
08	PORCA COD. 1058.013.7	11	PARAFUSO COD.1009.003.2
06	CABEÇOTE COD. 1911.081.8	10	PORCA COD.1055.007.6
05	EMBOLO COD. 0013.631.0	00	REPARO COD.SAN. 1911.001.0

DESCRIÇÃO TÉCNICA :

Largura = mm
Altura = mm
Comprimento = mm



Tecnologia em máquinas e manutenção hidráulica

CILINDRO HIDRÁULICO 1911.003.6 (BRAÇO)

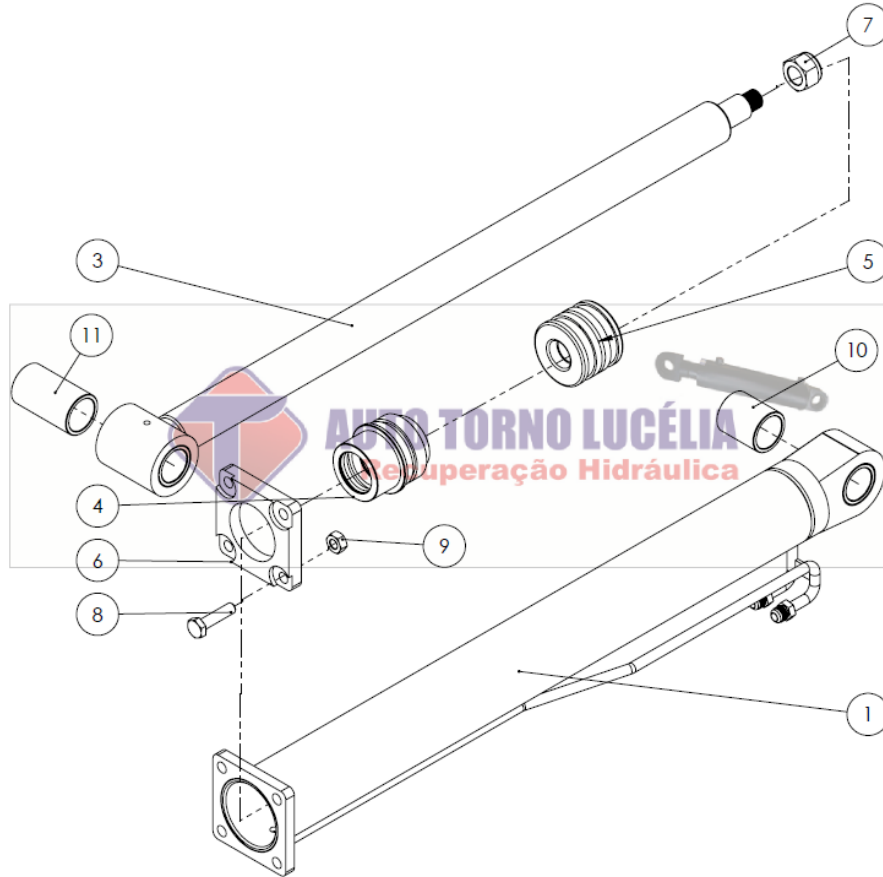

ITEM	DESCRIÇÃO	ITEM	DESCRIÇÃO
01	CAMISA COD. 1911.061.3	04	CABEÇOTE COD. 1911.074.5
03	HASTE COD. 1911.077.0	07	PORCA COD. 1058.014.5
06	TAMPA COD. 1911.074.50	11	BUCHA HASTE COD. 1911.062.1
05	EMBOLO COD. 1910.159.2	11	BUCHA CAMISA COD. 1911.062.1
00	REPARO COD.SAN. 1911.003.6		

DESCRIÇÃO TÉCNICA :

Largura = mm
Altura = mm
Comprimento = mm

Auto Torno Lucélia EPP

Serviço de Atendimento Auto Torno Lucélia
Rua Cezar Sgarbi, 1313 Vila Dalva – Lucélia/SP - CEP: 17.780-000
SAE +55 (0xx18) 3551-2042 +55(0xx18) 3551-4203
www.autotornolucelia.com.br – contato@autotornolucelia.com.br



Tecnologia em máquinas e manutenção hidráulica

CILINDRO HIDRÁULICO 1911.002.8 (LANÇA)

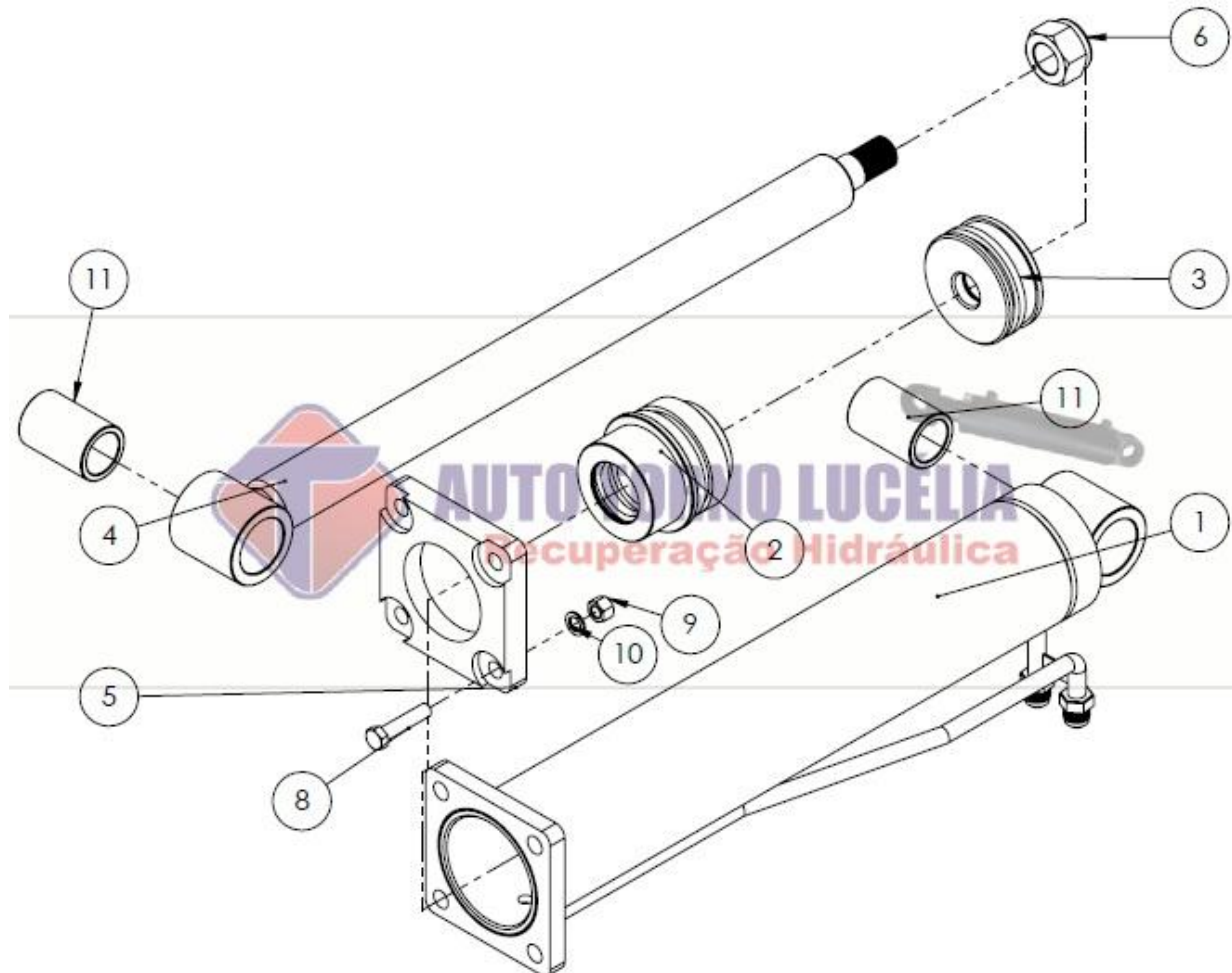

ITEM	DESCRIÇÃO	ITEM	DESCRIÇÃO
01	CAMISA COD. 1911.115.6	06	PORCA COD. 1058.014.5
04	HASTE COD. 1911.117.2	11	BUCHA CAMISA COD. 1911.116.4
05	TAMPA COD. 1911.112.10	11	BUCHA HASTE COD. 1911.118.0
03	EMBOLO COD.2202.020.0	08	PARAFUSO COD. 1009.027.0
10	ARRUELA COD. 1018.007.4	09	PORCA COD. 1014.008.0
02	CABEÇOTE COD. 1911.112.1	00	REPARO COD.SAN.1911.002.8

DESCRIÇÃO TÉCNICA :

Largura = mm
Altura = mm
Comprimento = mm

Auto Torno Lucélia EPP

Serviço de Atendimento Auto Torno Lucélia
Rua Cezar Sgarbi, 1313 Vila Dalva – Lucélia/SP - CEP: 17.780-000
SAE +55 (0xx18) 3551-2042 +55(0xx18) 3551-4203
www.autotornolucelia.com.br – contato@autotornolucelia.com.br



AUTO TORNO LUCÉLIA
Recuperação Hidráulica



Tecnologia em máquinas e manutenção hidráulica

CILINDRO HIDRÁULICO 1911.004.4 (GARRA – 91.00MM)

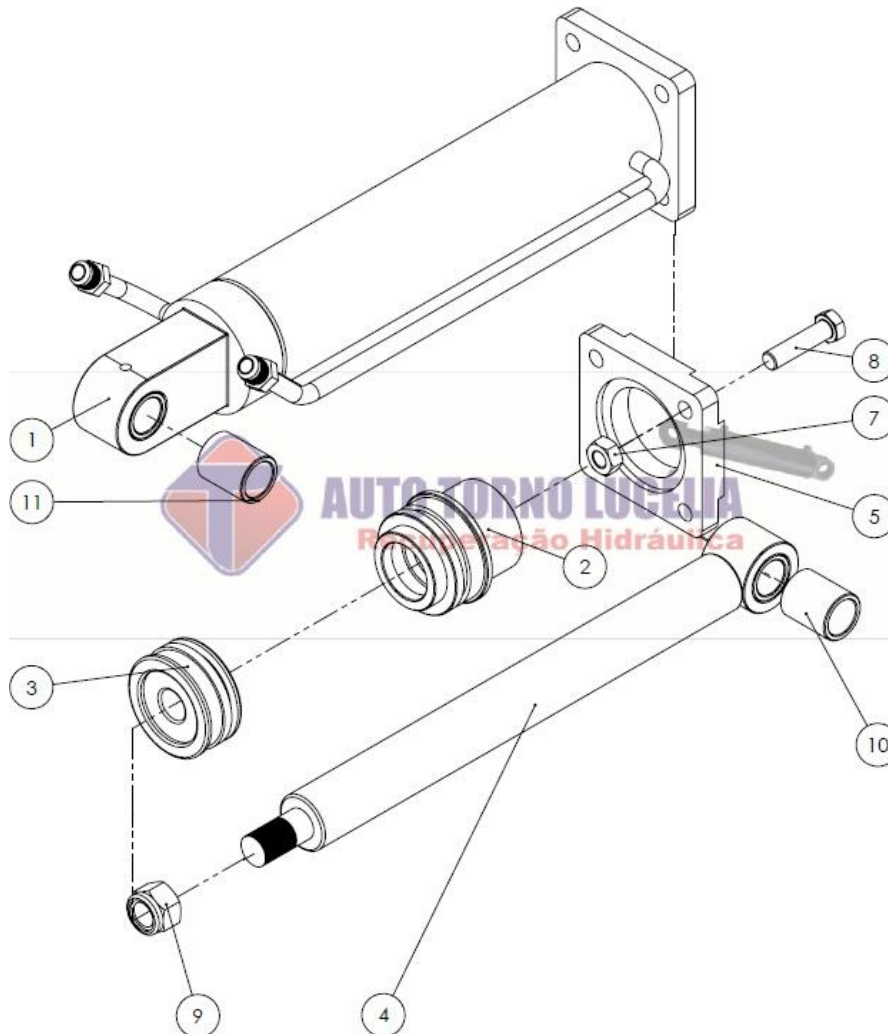

ITEM	DESCRIÇÃO	ITEM	DESCRIÇÃO
08	PARAFUSO COD. 1009.007.5	09	PORCA COD. 1058.013.7
04	HASTE COD. 1911.149.0	01	CAMISA COD. 1911.145.8
02	CABEÇOTE COD. 1911.152.0	05	TAMPA COD. 1911.152.00
07	PORCA COD. 1014.006.4	10	BUCHAS COD. 1911.053.1
03	EMBOLO COD. 2202.021.8	00	REPARO COD.SAN. 1911.004.4

DESCRIÇÃO TÉCNICA :

Largura = mm
Altura = mm
Comprimento = mm

Auto Torno Lucélia EPP

Serviço de Atendimento Auto Torno Lucélia
Rua Cezar Sgarbi, 1313 Vila Dalva – Lucélia/SP - CEP: 17.780-000
SAE +55 (0xx18) 3551-2042 +55(0xx18) 3551-4203
www.autotornolucelia.com.br – contato@autotornolucelia.com.br



AUTO TORNO LUCÉLIA
Recuperação Hidráulica



Tecnologia em máquinas e manutenção hidráulica

SOMOS FILIADOS AO CARTÃO BNDES



O BANCO DO DESENVOLVIMENTO
DE TODOS OS BRASILEIROS

Departamento Comercial
Victor Costa Oliveira
Fone: (018) 3551-2042 / 9785-4971
www.autotornolucelia.com.br

Auto Torno Lucélia EPP

Serviço de Atendimento Auto Torno Lucélia
Rua Cezar Sgarbi, 1313 Vila Dalva – Lucélia/SP - CEP: 17.780-000
SAE +55 (0xx18) 3551-2042 +55(0xx18) 3551-2043
www.autotornolucelia.com.br – contato@autotornolucelia.com.br