

# **CATÁLOGO DE MOTORES HIDRÁULICOS**

## **COLHEDORA DE CANA JOHN DEERE 3510 / 3520**



**JOHN DEERE**

**2015**



**AUTO TORNO LUCÉLIA**  
Recuperação Hidráulica



## Tecnologia em máquinas e manutenção hidráulica

### ÍNDICE

DESCRIÇÃO	CÓDIGO	PÁG.
MOTOR HIDRÁULICO EIXO-PRIMÁRIO	CB11423252	03
MOTOR HIDRÁULICO CHARLYNN	CB11480558	04
MOTOR HIDRÁULICO CHARLYNN EIXO CÔNICO	CB11480557	05
MOTOR HIDRÁULICO BOMBA M350	CB0331339692	06

**Auto Torno Lucélia EPP**

**Serviço de Atendimento Auto Torno Lucélia**

**Rua Cezar Sgarbi, 1313 Vila Dalva – Lucélia/SP - CEP: 17.780-000**

SAE +55 (0xx18) 3551-2042 +55(0xx18) 3551-4203

[www.autotornolucelia.com.br](http://www.autotornolucelia.com.br) – [contato@autotornolucelia.com.br](mailto:contato@autotornolucelia.com.br)



# Tecnologia em máquinas e manutenção hidráulica

## MOTOR HIDRÁULICO CB11423252 (EIXO-PRIMÁRIO)

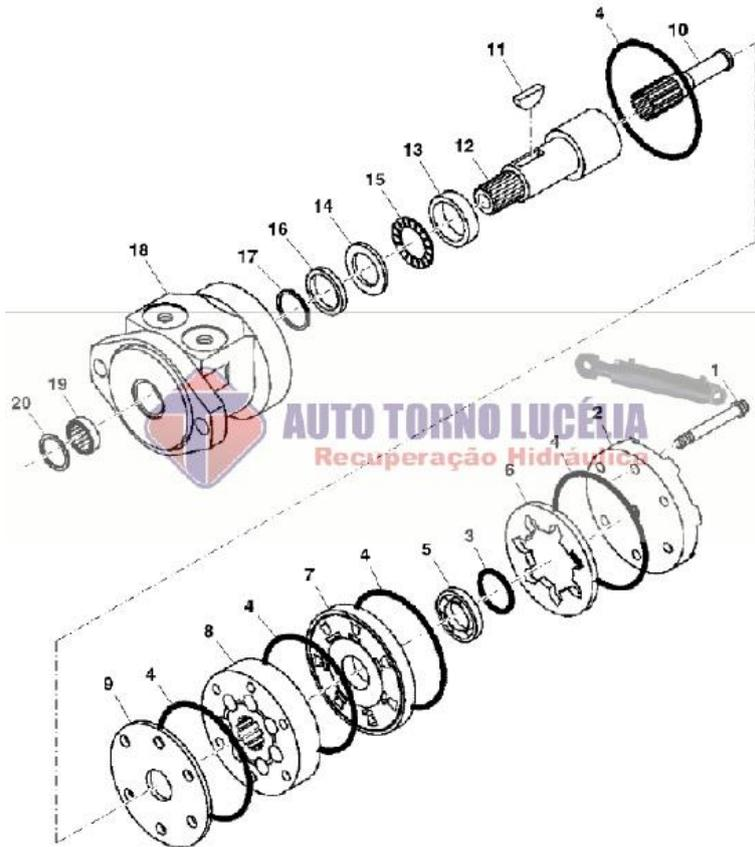

ITEM	DESCRIÇÃO	ITEM	DESCRIÇÃO
01	PARAFUSO COD.	10	EIXO LIGAÇÃO COD.A11423252
02	CAPA COD.	11	CHAVE COD.
05	PLACA COD.	12	EIXO COD.
06	PLACA COD.MF183000	13	ROLAMENTO COD.CB01438664
08	ROTOR COD.	14	ARUELA ENCOSTO COD.CB01438666
09	PLACA COD.	15	ROLAMENTO COD.CB01438665
19	ROLAMENTO COD.CB01438663	18	CARCAÇA COD.C11423252
21	REPARO COD.CB11438589		

**Auto Torno Lucélia EPP**

**Serviço de Atendimento Auto Torno Lucélia**

**Rua Cezar Sgarbi, 1313 Vila Dalva – Lucélia/SP - CEP: 17.780-000**

SAE +55 (0xx18) 3551-2042 +55(0xx18) 3551-4203

www.autotornolucelia.com.br – contato@autotornolucelia.com.br



**AUTO TORNO LUCÉLIA**  
Recuperação Hidráulica



## Tecnologia em máquinas e manutenção hidráulica

### MOTOR HIDRÁULICO CB11480558 (CHARLYNN)

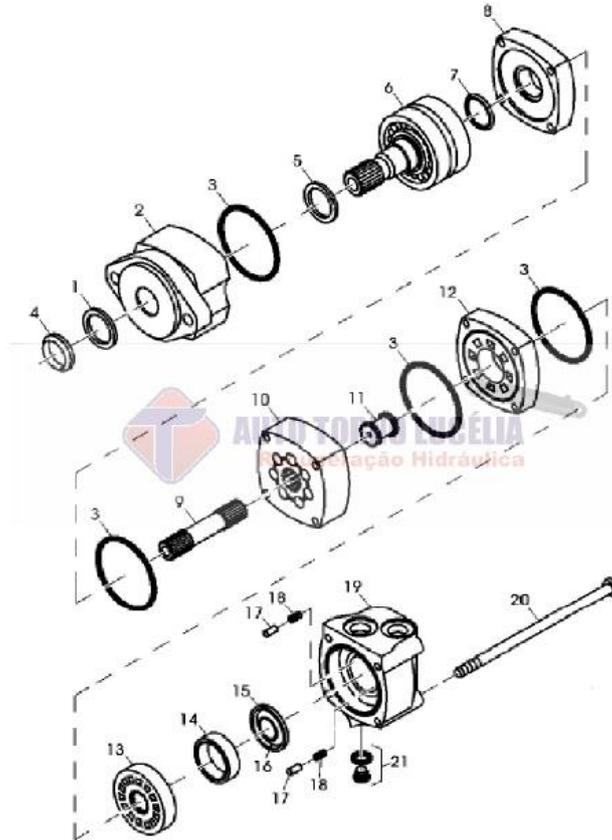

ITEM	DESCRIÇÃO	ITEM	DESCRIÇÃO
02	CARCAÇA COD.C11480558	13	VALVULA COD.T82025
06	EIXO COD.CB01409711	14	PLACA COD.T82026
08	PLACA DE DESGASTE COD.0330040005	17	PINO COD.T60056
09	EIXO DE ACIONAMENTO COD.T79144	18	MOLA COD.T60055
10	PLACA COD.P11480558	19	CARCAÇA COD.030040011
11	EIXO ACIONAMENTO COD.0330034450	20	PARAFUSO COD.0330042759
12	PLACA COD.T190639	21	TAMPAO COD.AN122518
00	REPARO COD.CB114837230		

**Auto Torno Lucélia EPP**

**Serviço de Atendimento Auto Torno Lucélia**

**Rua Cezar Sgarbi, 1313 Vila Dalva – Lucélia/SP - CEP: 17.780-000**

SAE +55 (0xx18) 3551-2042 +55(0xx18) 3551-4203

www.autotornolucelia.com.br – contato@autotornolucelia.com.br

## Tecnologia em máquinas e manutenção hidráulica

### MOTOR HIDRÁULICO CB11480557 CB11480579 CB11480555 (CHARLYNN EIXO CÔNICO)

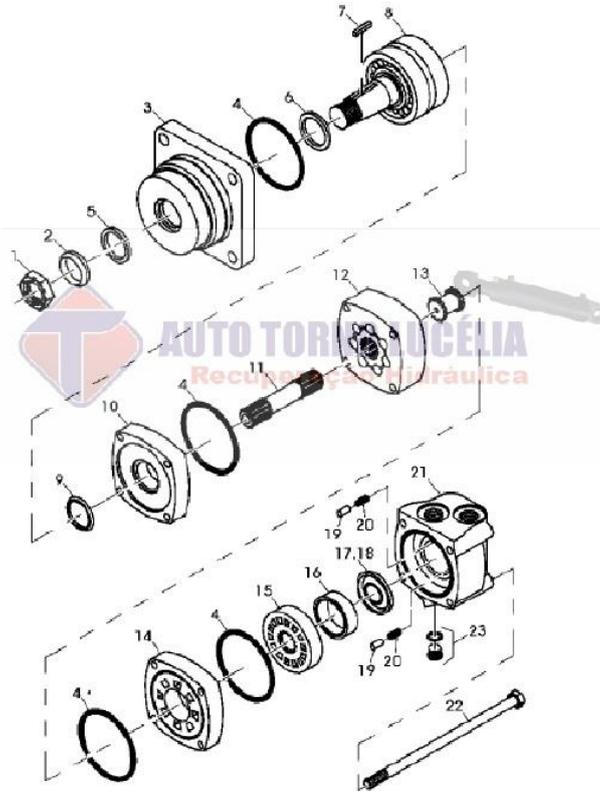

ITEM	DESCRIÇÃO	ITEM	DESCRIÇÃO
01	PORCA COD.14H920 / H77201/ 0050036857	13	EIXO DE ACIONAMENTO COD.T60060 / 0330034450
03	CARCAÇA COD. 0331383300	14	PLACA COD.T190639 / 0330040008
07	CHAVETA COD.MT1332 / 0330043360	15	VALVULA COD.T82025 / 0330040009
08	EIXO COD.0330040014 / 0331389728	16	ANEL COD.0330038427 / T82026
10	PLACA DE DESGASTE COD.T190616 / 0330040005	19	PINO COD.030040011 / T60056 / 0130034441
11	EIXO ACIONAMENTO COD.0330047810 / 0330047810 / T79144	22	PARAFUSO COD.0330042759 / 0330047812
12	PLACA COD.P11480557 / 0330047811	23	TAMPAO COD.AN122518 / X4HP50N-S
00	REPARO COD.CB114837230 / 0621379059		

**Auto Torno Lucélia EPP**

**Serviço de Atendimento Auto Torno Lucélia**

Rua Cezar Sgarbi, 1313 Vila Dalva – Lucélia/SP - CEP: 17.780-000

SAE +55 (0xx18) 3551-2042 +55(0xx18) 3551-4203

www.autotornolucelia.com.br – contato@autotornolucelia.com.br

## Tecnologia em máquinas e manutenção hidráulica

### MOTOR HIDRÁULICO CB0331339692 (BOMBA M350)

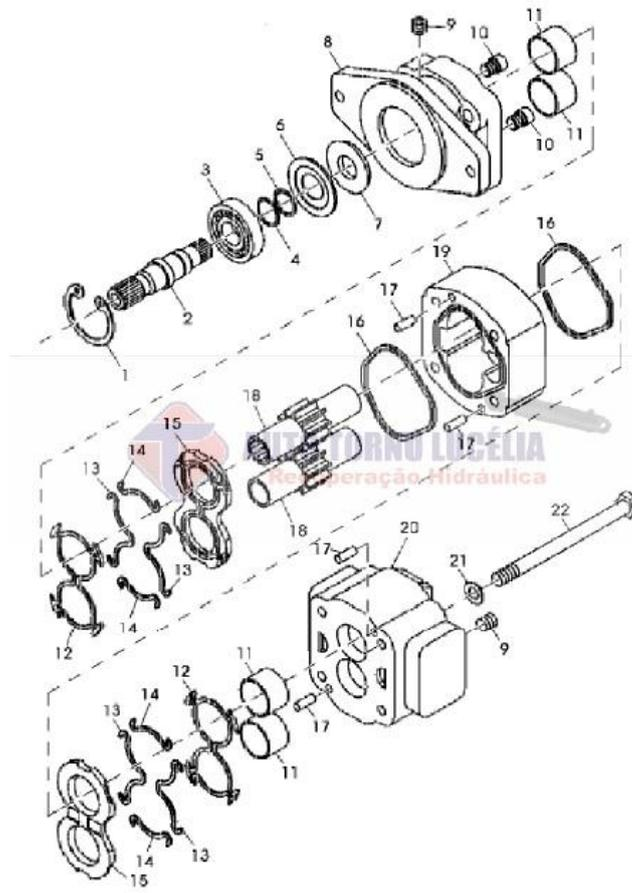

ITEM	DESCRIÇÃO	ITEM	DESCRIÇÃO
01	ANEL ELASTICO COD.0631301648	10	VALVULA COD.0330045284
02	EIXO COD.0331340470	11	KIT BUCHA COD.AT180481
03	ROLAMENTO COD.AT116665	15	PLACA COD.0331340525
04	ESPAÇADOR COD.0631326139	17	PINO COD.0330045274
06	RETENTOR COD.842967500	18	ENGRENAGEM COD.0631324564
08	CAPA COD.03313404772	19	CAIXA DE ENGRENAGEM COD.0631340498
09	TAMPÃO COD.0070042108	22	CAPA COD.0331340498
00	REPARO COD.0331339692		

**Auto Torno Lucélia EPP**

**Serviço de Atendimento Auto Torno Lucélia**

**Rua Cezar Sgarbi, 1313 Vila Dalva – Lucélia/SP - CEP: 17.780-000**

SAE +55 (0xx18) 3551-2042 +55(0xx18) 3551-4203

www.autotornolucelia.com.br – contato@autotornolucelia.com.br

## Tecnologia em máquinas e manutenção hidráulica

**SOMOS FILIADOS AO CARTÃO BNDES**



**Departamento Comercial**  
**Victor Costa Oliveira**  
**Fone: (018) 3551-2042 / 9785-4971**  
**[www.autotornolucelia.com.br](http://www.autotornolucelia.com.br)**